

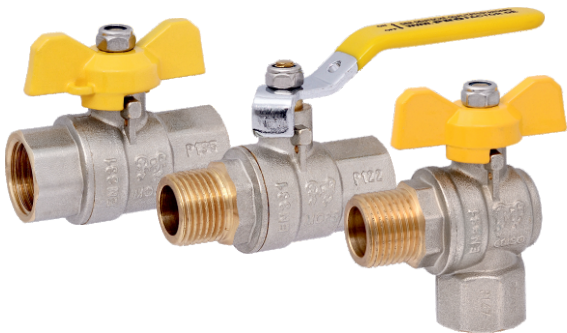

PROFACTOR[®]
DER DEUTSCHE QUALITÄTSSTANDARD

ТЕХНИЧЕСКИЙ ПАСПОРТ ИЗДЕЛИЯ



КРАН ШАРОВОЙ ЛАТУННЫЙ ДЛЯ ГАЗА

Артикулы: PF GBV 333 – PF GBV 350

Profactor Armaturen GmbH
Adolf-Kolping-Str. 16, 80336 München, Germany, Telefon: +49 89 21546092
E-mail: info@pf-armaturen.de, www.profactor.de



1. Назначение и область применения

Кран применяется в качестве запорной арматуры на трубопроводах низкого и среднего давления в системах газоснабжения природным и сжиженным газом.

Допускается использование крана при монтаже трубопроводов холодного и горячего водоснабжения, сжатого воздуха, жидких углеводородов, а также на технологических трубопроводах, транспортирующих жидкости неагрессивные к материалам крана.

2. Технические характеристики

Таблица 1

| № | Параметр | Значение | Стандарт |
|---|---|--|---|
| 1 | Условный проход (номинальный размер) DN, мм | от DN15 до DN50 | ГОСТ Р 52720-2007, ГОСТ 28338-89 (ISO 6708-80) |
| 2 | Присоединительная резьба G | от 1/2" до 2" | ГОСТ 6357-81, (ISO 228/1, DIN 259) |
| 3 | Номинальное (условное) давление PN, бар | Газ: MOP 5 другие среды: PN20-40 (см. таблицу 3) | EN 331 MOP 5-20, ГОСТ Р 52720-2007, ГОСТ 26349-84 |
| 4 | Температура рабочей среды, °C | Газ: - 20 + 60 другие среды: - 20 + 150 (см. график 1) | ГОСТ Р 52720-2007 |
| 5 | Класс герметичности затвора | «А» | ГОСТ Р 54808-2011 |
| 6 | Отношение эффективного диаметра крана к диаметру входного отверстия патрубка его корпуса, % | >95 полнопроходной кран | ГОСТ 21345-2005 |
| 7 | Средний ресурс, циклов | 12 000 | ГОСТ Р 27.002-2009, ГОСТ 21345-2005 |
| 8 | Средний срок службы, лет | 30 | ГОСТ Р 27.002-2009, ГОСТ 21345-2005 |

Краны соответствуют европейскому стандарту EN 331.

Максимальное рабочее давление:

Для природного газа (метан) — 5 бар

Для сжиженного газа (пропан-бутан) — 10 бар

Для прочего использования (вода и др.) — см. график

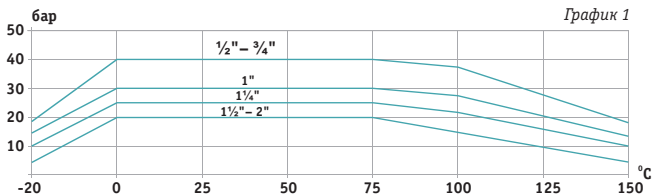

3. Конструкция и применяемые материалы

Кран шаровой для газа может иметь как прямой, так и угловой корпус. Корпус крана выполнен из двух латунных никелированных частей (1) и (2), соединенных резьбой с фиксацией полимерным анаэробным клеем, имеющим WRAS-допуск (одобрен к применению при контакте с питьевой водой).

Запорный механизм крана представляет собой латунный хромированный шар (4), приводимый в движение вертикальным латунным штоком (5). В качестве седельных уплотнений используются фторопластовые кольца (3). Герметичность штока обеспечивают два уплотнительных кольца (6) из фторкаучука (FPM).

Шток крана невыдавливаемый, так как вставлен изнутри корпуса (1) и имеет ограничительный буртик. Ручка (7) крепится к штоку при помощи самоконтрящейся гайки (8) с нейлоновой вставкой, и имеет специальное пломбировочное отверстие.

Перекрытие потока осуществляется поворотом ручки на 90° по часовой стрелке.

Для лучшего сцепления с уплотнительным материалом при монтаже на наружной присоединительной резьбе крана сделаны насечки.

Компания Profactor Armaturen оставляет за собой право внесения в конструкцию изменений, не приводящих к ухудшению технических параметров изделия.

Кран г/г, ручка – рычаг

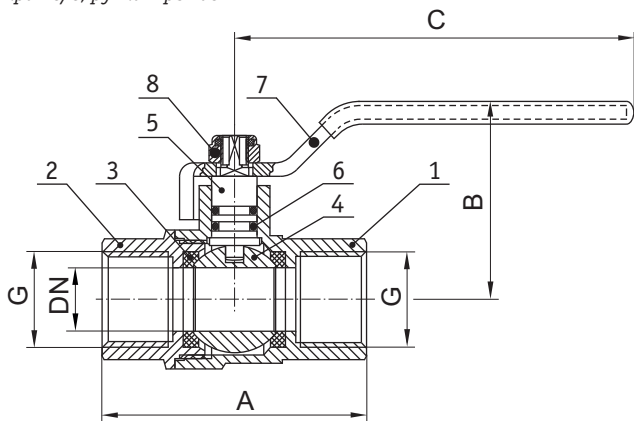

Кран г/ш, ручка – бабочка

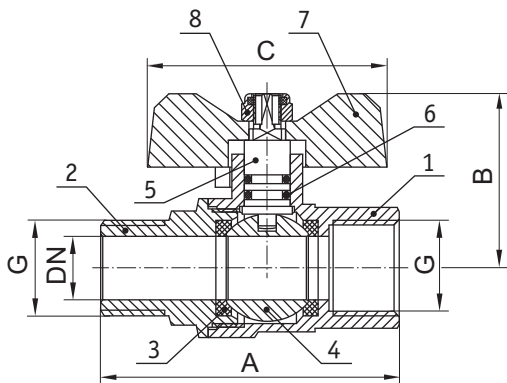

Кран угловой г/ш, ручка – бабочка



Таблица 2

| Поз. | Наименование | Материал | Стандарт |
|------|-----------------------------------|-------------------------------|------------------------------|
| 1 | Корпус | Латунь CW617N | DIN EN 12165 |
| 2 | Футорка корпуса | Латунь CW617N | DIN EN 12165 |
| 3 | Уплотнительные кольца | Фторопласт PTFE | FDA21 CFR177.1550 |
| 4 | Шар | Латунь CW614N | DIN EN 12165 |
| 5 | Шток | Латунь CW614N | DIN EN 12165 |
| 6 | Уплотнительные кольца штока | Фторкаучук FPM | DIN ISO 3601 |
| 7 | Ручка – рычаг/ Ручка – бабочка | Сталь S235JR/ Алюминий Al | DIN EN 10025/ DIN EN 1676 |
| 8 | Гайка ручки | Сталь нержавеющая AISI 304 | DIN 985, ISO 10511 |

4. Номенклатура и габаритные размеры

Кран шаровой г/г, ручка – бабочка

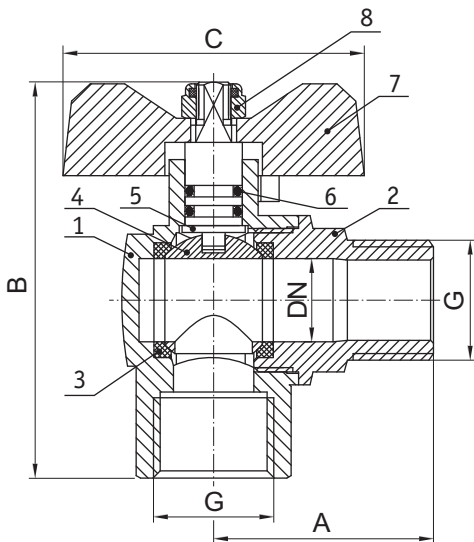
Таблица 3.1

| Артикул | DN | G | PN, бар | A, мм | B, мм | C, мм | Вес, г |
|------------|----|------|---------|-------|-------|-------|--------|
| PF GBV 333 | 15 | 1/2" | 40 | 58 | 38 | 52,5 | 184 |
| PF GBV 334 | 20 | 3/4" | 40 | 72 | 48 | 63 | 320 |
| PF GBV 335 | 25 | 1" | 30 | 87 | 52 | 63 | 500 |

Кран шаровой г/ш, ручка – бабочка

Таблица 3.2

| Артикул | DN | G | PN, бар | A, мм | B, мм | C, мм | Вес, г |
|------------|----|------|---------|-------|-------|-------|--------|
| PF GBV 336 | 15 | 1/2" | 40 | 65,5 | 38 | 52,5 | 200 |
| PF GBV 337 | 20 | 3/4" | 40 | 79 | 48 | 63 | 340 |
| PF GBV 338 | 25 | 1" | 30 | 94 | 52 | 63 | 546 |

Кран шаровой г/г, ручка – рычаг

Таблица 3.3

| Артикул | DN | G | PN, бар | A, мм | B, мм | C, мм | Вес, г |
|------------|----|------|---------|-------|-------|-------|--------|
| PF GBV 339 | 15 | 1/2" | 40 | 58 | 43,5 | 87,5 | 202 |
| PF GBV 340 | 20 | 3/4" | 40 | 72 | 51,5 | 104 | 350 |
| PF GBV 341 | 25 | 1" | 30 | 87 | 55,5 | 104 | 530 |
| PF GBV 342 | 32 | 1¼" | 25 | 93,4 | 64 | 130 | 765 |
| PF GBV 343 | 40 | 1½" | 20 | 103,2 | 71 | 130 | 1090 |
| PF GBV 344 | 50 | 2" | 20 | 117 | 91 | 150 | 1760 |

Кран шаровой г/ш, ручка – рычаг

Таблица 3.4

| Артикул | DN | G | PN, бар | A, мм | B, мм | C, мм | Вес, г |
|------------|----|------|---------|-------|-------|-------|--------|
| PF GBV 345 | 15 | 1/2" | 40 | 65,5 | 43,5 | 87,5 | 215 |
| PF GBV 346 | 20 | 3/4" | 40 | 79 | 51,5 | 104 | 375 |
| PF GBV 347 | 25 | 1" | 30 | 94 | 55,5 | 104 | 575 |
| PF GBV 348 | 32 | 1¼" | 25 | 103,2 | 64 | 130 | 823 |
| PF GBV 349 | 40 | 1½" | 20 | 114,4 | 71 | 130 | 1146 |
| PF GBV 350 | 50 | 2" | 20 | 131 | 91 | 150 | 1902 |

Кран шаровой угловой г/г, ручка – бабочка

Таблица 3.5

| Артикул | DN | G | PN, бар | А, мм | В, мм | С, мм | Вес, г |
|-------------|----|----|---------|-------|-------|-------|--------|
| PF GBV 333А | 15 | ½" | МОР5 | 31 | 69 | 52,5 | 190 |

Кран шаровой угловой г/ш, ручка – бабочка

Таблица 3.6

| Артикул | DN | G | PN, бар | А, мм | В, мм | С, мм | Вес, г |
|-------------|----|----|---------|-------|-------|-------|--------|
| PF GBV 336А | 15 | ½" | МОР5 | 37,5 | 69 | 52,5 | 200 |

Кран шаровой угловой ш/ш, ручка – бабочка

Таблица 3.7

| Артикул | DN | G | PN, бар | А, мм | В, мм | С, мм | Вес, г |
|-------------|----|----|---------|-------|-------|-------|--------|
| PF GBV 336М | 15 | ½" | МОР5 | 37,5 | 75,5 | 52,5 | 195 |

5. Указание по монтажу

Кран может устанавливаться в любом монтажном положении. В соответствии с ГОСТ 12.2.063 п.3.10, кран не должен испытывать нагрузок от трубопровода (изгиб, сжатие, растяжение, кручение, перекосы, вибрация, несоосность патрубков, неравномерность затяжки крепежа). При необходимости должны быть предусмотрены опоры или компенсаторы, снижающие нагрузку на арматуру от трубопровода (ГОСТ Р 53672-2009).

Несоосность соединяемых трубопроводов не должна превышать 3 мм при длине до 1 м плюс 1 мм на каждый последующий метр (СНиП 3.05.01 п.2.8).

В качестве уплотнителя для резьбовых соединений следует применять ленту ФУМ (фторопластовый уплотнительный материал PTFE — политетрафторэтилен), полиамидную нить с силиконом, лён со специальными пастами, а также другие уплотнительные материалы, обеспечивающие герметичность соединений при проектной температуре и давлении рабочей среды, согласованные в установленном порядке.

После монтажа узлы санитарно-технических систем должны быть испытаны на герметичность. Их необходимо подвергнуть испытанию гидростатическим (гидравлическим) или пузырьковым (пневматическим) методом в соответствии с ГОСТ 25136 и ГОСТ 24054.

6. Указание по эксплуатации и техническому обслуживанию

Кран должен эксплуатироваться без превышения давления и температуры, показанных на графике 1.

Не допускается эксплуатировать кран с ослабленной гайкой крепления ручки, в результате чего может прийти в негодность хвостовик штока.

Не рекомендуется использование крана для работы в средах, содержащих абразивные компоненты. В этом случае срок службы может быть сокращен.

Поэтому, при использовании крана в системах по перемещению среды с высоким содержанием механических примесей, необходима установка на входе дополнительного фильтрующего оборудования.

Во время эксплуатации шаровой затвор крана должен находиться в положении полностью «открыто» или «закрыто», так как кран не предназначен для регулирования потока рабочей среды.

Для нормального функционирования изделия в течение продолжительного времени рекомендуется профилактически открывать/закрывать кран один раз в месяц.

7. Условия хранения и транспортирования

Данные изделия должны храниться в упаковке предприятия-изготовителя по условиям хранения 2 и транспортироваться по условиям хранения 5 по ГОСТ 15150 разд.10.

8. Гарантия изготовителя

Изготовитель гарантирует соответствие крана шарового латунного для газа PROFACTOR® техническим параметрам и требованиям безопасности при условии соблюдения потребителями правил использования, хранения, монтажа и эксплуатации.

Гарантия распространяется на все дефекты, возникшие по вине завода-изготовителя.

Для дилеров — по вопросам гарантийного ремонта, рекламаций и претензий к качеству изделий обращаться в представительство компании Profactor Armaturen GmbH.

Адрес электронной почты: info@pf-armaturen.de



Произведено по заказу Profactor Armaturen GmbH компанией East Way Income LTD., Unit 702, 7/F, Bangkok Bank Building No.18 Bonham Strand West, Hong Kong. Tel.: (852) 2201 1032, Fax: (852) 3105 0902. E-mail: profactor@eastwayincome.com

ГАРАНТИЙНЫЙ ТАЛОН №

Warranty card No.

Наименование товара:

Name of the product

Артикул, типоразмер:

Article, size

Количество:

Quantity

Название и адрес торгующей организации:

Seller name and address

Дата продажи:

Date of purchase

Подпись продавца:

Seller signature

Штамп или печать

торгующей

организации:

Seller stamp

С условиями гарантии согласен (ФИО):

I agree with the warranty terms

Подпись покупателя:

Buyer signature

Гарантийный срок — 5 лет с даты продажи конечному потребителю.

5 years warranty period.

При предъявлении претензии к качеству товара покупатель предоставляет следующие документы:

1. Заявление, в котором указываются:
 - название организации или Ф.И.О. покупателя, фактический адрес и контактные телефоны
 - название и адрес организации, производившей монтаж
 - основные параметры системы, в которой использовалось изделие
 - краткое описание дефекта
2. Документ, подтверждающий покупку изделия (накладная, тов. чек)
3. Данный гарантийный талон

In case of any claims to the product quantity the following documents should be submitted:

1. Application with customer and product details:
 - Name of the customer, actual address and phone number
 - Article of the product
 - Reason for the claim
 - Plumbing system where installed (name, address, phone number)
2. Invoice copy and receipt
3. Warranty card

Отметка о возврате или обмене товара:

Return/exchange comments

Дата:

Date

Подпись:

Signature